

МУНИЦИПАЛЬНОЕ БЮДЖЕТНОЕ ОБЩЕОБРАЗОВАТЕЛЬНОЕ
УЧРЕЖДЕНИЕ МУНИЦИПАЛЬНОГО ОБРАЗОВАНИЯ «КОШЕХАБЛЬСКИЙ
РАЙОН» «СРЕДНЯЯ ОБЩЕОБРАЗОВАТЕЛЬНАЯ ШКОЛА № 7»

ТВОРЧЕСКИЙ ПРОЕКТ

«СТОЛ АНЭ»

Номинация « Прикладное творчество»

Автор:

Тлимиганов Азамат

Муратович

ученик 7 класса

МБОУ СОШ №7

Руководитель:

Хвостиков М. Г.

учитель технологии

2017

АННОТАЦИЯ

Тема проекта «СТОЛ АНЭ»

Ф. И. О. автора: Тлимиганов Азамат Муратович

Название учреждения: Государственное бюджетное образовательное учреждение дополнительного образования Республики Адыгея «Центр дополнительного образования детей Республики Адыгея»

Цели работы:

1. Совершенствование своих возможностей в проектной деятельности и в области обработки материалов.;
2. Разработка и выполнение творческого проекта « СТОЛ АНЭ».
3. Оценка проделанной работы.

Задачи:

1. Ознакомление с народным декоративно - прикладным творчеством адыгов.
2. Изучение материалов о значении круглого стола анэ для адыгской культуры.
3. Разработка эскиза и чертежа изделия.
4. Изучение свойств древесины, выбор инструментов для работы с этим материалом.
5. Приобретение навыков работы с древесиной.

Приёмы и методы: Совокупность исследовательских, поисковых, проблемных, практических, проектных методов, приемы использования знаний и умений.

Выводы: Поставленные цели и задачи выполнены.

Столик можно использовать по назначению.

СОДЕРЖАНИЕ

I Введение

- 1.1 Осознание основной проблемной области.....4
- 1.2 Справочная информация.....5

II Основная часть

- 2.1 Определение задач.....7
- 2.2 Выбор дизайна стола7
- 2.3 Выбор материалов для изготовления 8
- 2.4 Обоснование выбора проекта..... 9
- 2.5 Технологическая карта..... 9
- 2.6 Экономические расчеты..... 14
- 2.7 Экологическое обоснование..... 15

III Заключение

- 3.1 Оценка изделия.....15

IV Список литературы.....16

V Приложение

- 5.1 Чертежи..... 17

I. Введение.

1.1 Осознание основной проблемной области.

Прикладное творчество - это народное декоративное искусство, призванное украшать жизнь и быт людей в повседневной жизни в зависимости от их требований. В предметах прослеживается народная мудрость, уклад жизни, характер. В процессе творчества человек вкладывает в произведения душу, чувства, свои представления о жизни.

Народное декоративно-прикладное творчество - это вышивка, керамика, художественная обработка дерева, металла, кожи и т. д.

Народное декоративно-прикладное искусство адыгов создало на протяжении веков своеобразные художественные традиции. Для него характерно выявление природной красоты материала. Традиционный орнамент включает геометрические, зооморфные и более поздние растительные мотивы.

Обработка дерева и использование его для самых разнообразных нужд является одним из самых древних промыслов адыгов. У мастеров по дереву были свои секреты в технологии изготовления того или иного предмета, которые передавались от отца к сыну. Из дерева изготавливались более 30 предметов адыгского быта : чаши, блюда, ложки, сундуки, музыкальные инструменты, столики, и т.д. Украшая адыгское жилище, эти вещи являлись истинными произведениями народного искусства, свидетельствовали о развитом эстетическом вкусе и высоких ремесленных навыках их создателей.

Стол является, чуть ли не самым древним предметом интерьера. Несмотря на вековую историю, столы до наших дней не утратили свою актуальность. В наше время стол является не только предметом приготовления и приема пищи, а превращается в элемент искусства. Бывает гораздо легче просто купить стол, а не делать самостоятельно, но в некоторых случаях стоит попробовать сделать самому, и убедиться, что это действительно стоит того.

Мне всегда нравилась мебель ручной работы, в нашей семье чтут традиции и обычаи адыгов, поэтому я решил изготовить традиционный трехногий круглый столик адыгов – анэ .

1.2 Справочная информация.



Древние адыги поклонялись Солнцу и самым важным предметам быта старались придавать форму круга. Анэ – традиционный трехногий круглый столик у адыгов.



Значение этого круглого стола для адыгской культуры подчеркивается тем, что анэ с хлебом-солью изображен на государственном гербе Республики Адыгея. Национальный стол - анэ, уставленный щыгью - пIаст (хлебом-солью) отражает гостеприимство адыгов и устойчивость их жизненного уклада.

Анэ фигурирует в древнем эпосе о богатырях-нартах и других адыгских легендах как сакральный образ дома, семьи, гостеприимства и предмет, наделенный магическими силами.

Невысокий круглый адыгский стол символизировал близость одновременно и к Солнцу, и к Земле. Три круглые ножки, скрепленные между собой фигурными круглыми перекладинами, по всей видимости, означали единство земли, неба и солнца.



Анэ является символом единства и равенства всех сидящих за ним. Трапеза за ним объединяла людей, делала их единомышленниками, за ним все были равны, любой из сидящих мог стать тхаматой. Чувство равенства всегда окрыляет, оно придает человеку уверенность, чувство независимости и свободы, скрепляет узы дружбы и братства.

В прошлом стол анэ воспринимался иностранными путешественниками как "поднос на ножках". И действительно, анэ подавался (вносился) уже накрытым, при этом разные блюда подавались на отдельных столиках согласно

принятой очередности. На праздниках и при встрече гостей количество подаваемых анэ могло исчисляться десятками. Существовало даже понятие «человек сорока столов», то есть гостеприимный и щедрый хозяин.

ЦыфышIу иIанэ шыгъэ – У доброго человека всегда накрыт стол.

Отношение к пище у адыгов никогда не было легкомысленным или банально-потребительским. Напротив, оно всегда имело глубокий сакральный смысл. Всякая пища рассматривалась как Божья благодать - запрещалось наступать или садиться на неё, выбрасывать на пол или на землю, отзываться о ней пренебрежительно. Клятва пищей считалась нерушимой, уступающей по значению только клятве на Коране. Среди верующих адыгов бытует мнение, что Священную Книгу может оскорбить любая вещь, положенная на неё, кроме хлеба.

Влияние культа пищи распространилось и на накрытый стол. Нельзя поворачиваться к столу спиной, запрещается временно покидать его всем одновременно. Если сотрапезники поднимаются, чтобы выпить стоя, то один из них, обычно – старший, остается на месте, отдавая дань уважения столу и пище. Единственной ситуацией, когда не требовалось вставать перед вошедшим в комнату старшим человеком, была ситуация всеобщего застолья, так как, согласно адыгской поговорке, «стол старше всех».

Руслан Нехай «Адыгейский стол». «Адыгэ Iан»

Как старый кедр	Людей – роднит.
Он мудр и щедр	Адыгэ Iанэр лъэкъуищ,
Как солнце кругл	Ищыгъу-пIастэ IэшIу (хьалэл),
Он гостю друг.	Урагъэблагъэмэ пэтIысхь,
Есть хлеб и соль –	УхьакIэми ар уиныбджэгъу.
Садись за стол!	Хъурай адыгэ Iанэр,
Он, как родник,	ТыIофэ зэрэунагъоу.

Загадка. Круглое, как солнце, стоит о трех ногах (адыгейский стол).

Такова особенность этого удивительно простого и одновременно мудрого изобретения народа. Таков священный адыгский стол анэ.

II. Основная часть.

2.1 Определение задач.

Для изготовления стола надо принимать во внимание следующие факторы:



Оценив по критериям способы решения проблемы, изготовление стола анэ своими силами в условиях школьной мастерской является лучшим способом решения данной проблемы.

2.2 Выбор дизайна стола.

Я рассматривал различные варианты украшения столешницы стола и сиденья стула, учитывал стоимость материалов, простоту изготовления и время, затраченное на изготовление. Нашел модели в литературе, интернете. Продумал как украсить столешницу и сиденье стула инкрустацией.



Стол очень практичен: компактен, легок и удивительно устойчив на своих 3-х ножках, он практически не опрокидывается, даже если его случайно задеть

2.3 Выбор материалов для изготовления столика

Исторически сложилось так, что древесина, самый качественный, красивый, веками проверенный материал для изготовления мебели. Дерево в интерьере всегда выглядит колоритно: создает в доме торжественную атмосферу. Еще одно преимущество древесины - ее высокая износостойкость – изделия из дерева служат десятилетиями.

Я рассмотрел виды пород древесины, которые наиболее подходят для изготовления стола анэ.

Породы древесины



При изучении литературы, при ознакомлении с готовыми изделиями, исходя из качеств и свойств древесины, пришли к выводу, что стол и стул лучше всего изготовить из ели и бука. К данным материалам предъявляют следующие требования:

- а) обрабатываемость на станке;
- б) доступность;
- в) цена;
- г) эстетичность.

Древесина ели мягкая, умеренно лёгкая, механически прочна, не пластична, слабо поддаётся загниванию.

Для столешницы требуется широкая доска, но т.к. при пересыхании или увлажнении такая доска коробится, рекомендуется набирать нужную величину путём склеивания нескольких узких досок в щит нужного размера. Такой щит применён для изготовления столешницы проектируемого изделия.

Лак для покрытия применяется для улучшения внешнего вида и защиты изделия от воздействий внешней среды.

2.4 Обоснование выбора проекта.







Главное в этом проекте то, что изделие можно изготовить самостоятельно. При выборе данного проекта были учтены следующие моменты:



1. В процессе изготовления используются приобретенные знания, умения и навыки в области технологии, математики, физики.
2. Изготовление способствует закреплению ранее изученного материала многих тем .
3. В процессе выполнения работы можно ознакомиться с технологией конструирования изделий.
4. При изготовлении требуется соблюдать точность и аккуратность.





2.5 Технологическая карта

№	Последовательность выполнения работы	Графическое изображение	Инструменты и приспособления
1	2	3	4
1	Подбор необходимого материала: доска (20x100x5000мм), заготовка d=40 мм, l=2500 мм, фанера 20x60x450мм		Верстак, карандаш, ножовка линейка, угольник.
2	Разметка, закрепление и проточка всех элементов ножки столика с обязательной шлифовкой наружной поверхности.		ТСД-120, карандаш, линейка, ножовка, токарные стамески, наждачная бумага, штангенциркуль.
3	Разметка и сверление отверстий под перекладыны d=10 мм, глубиной 15 мм, под углом 72°.		Сверлильный станок, линейка, карандаш, свёрло, штангенциркуль.

4	Разметка, закрепление и проточка всех элементов ножки стула с обязательной шлифовкой наружной поверхности. $l=220$ мм (профиль ножки стола)		ТСД-120, карандаш, линейка, ножовка, токарные стамески, наждачная бумага, штангенциркуль.
5	Изготовление столешницы и сиденья. Разметка и разрезание заготовок. Стругание кромок доски.		Верстак, рубанок, лобзик ручной электрический.
6	Разметка и сверление отверстий под деревянные шкантики $d=8$ мм.		Линейка, карандаш, угольник, штангенциркуль, электрическая дрель, сверло.
7	Приклеивание шкантиков к деталям столешницы и сиденья стула.		Кисть, киянка.
8	Соединение деталей столешницы и сиденья стула на клею.		Верстак.
9	Стругание пласти столешницы и сиденья стула.		Электрорубанок, рубанок, верстак.

10	Разметка столешницы d=560 мм, сиденья d=250 мм.		Карандаш, линейка, шаблон, циркуль.
11	Выпиливание.		Электролобзик, верстак.
12	Фрезеровка торцевой части столешницы и сиденья.		Фрезерная машина, струбины, набор фрез, верстак.
13	Мозаика из шпона.		Карандаш, линейка, косая стамеска.
14	Вырезание углубления на столешнице под инкрустацию.		Верстак, наждачная бумага, косая стамеска, плоская стамеска.
15	Вклеивание мозаики из шпона в столешницу. Шлифовка.		Верстак, мелкая наждачная бумага, машина ручная электрическая плоскошлифовальная.

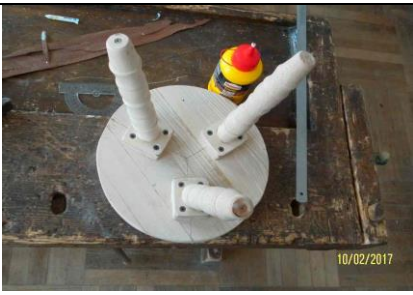
16	Вырезание углубления на сиденье стула под инкрустацию.		Верстак, наждачная бумага, косая стамеска, плоская стамеска.
17	Вклеивание мозаики из шпона в сиденье стула. Шлифовка .		Верстак, мелкая наждачная бумага, машина ручная электрическая плоскошлифовальная.
18	Изготовление крепежных деталей для ножек стола.		Верстак, мелкая наждачная бумага, универсальное стусло, линейка, угольник, карандаш.
19	Разметка и сверление отверстий в крепежных деталях d=4мм, d=24мм.		Сверлильный станок, сверла, линейка, карандаш.
20	Деление круга на 3 части, разметка ,соединение на шурупах и клею крепежных деталей к столешнице и сиденью стула.		Циркуль, линейка, карандаш,, машина сверлильная аккумуляторная (шуруповерт).
21	Точение перекладин для столика (2 шт) Разметка, закрепление и проточка всех элементов с обязательной шлифовкой наружной поверхности.		СТД 120 – М, карандаш, линейка, ножовка, токарные стамески, наждачная бумага, штангенциркуль.

22	Сверление в одной из перекладин отверстия $d = 10$ мм.		Сверлильный станок, линейка, карандаш, свёрло, штангенциркуль.
23	Сборка перекладин на клею.		Киянка, верстак.
24	Сборка столика на клею.		Киянка, верстак.
25	Сборка стула на клею.		Киянка, верстак.
26	Отделка столика и стула лаком.		Кисть.
27	Столик и стул.		

2.6 Экономические расчеты.

Время изготовления

Изготовление требует определенных затрат времени. Я затратил 2 месяца.

Экономические затраты

Себестоимость изделия состоит из затрат на материалы, оплату за израсходованную электроэнергию. Так как изделие изготавливается для дома, то оплату труда не учитываем. Поскольку столик изготавливался в школьной мастерской, то амортизационные отчисления за пользование оборудованием, приспособлениями и инструментами также не учитываем.

№	Затраты	Стоимость за единицу, руб.	Кол-во на изделие	Общая стоимость, руб.
Стоимость материалов				
1.	Доска	55 (за 1 п/м)	5м	275
2.	Заготовка d=40 мм	50 (за 1 м)	2,5 м	125
3.	Фанера 20x60x450мм	-	252 см ²	-
4.	Шлифовальная шкурка	10	3листа	30-00
5.	Лак	240 (за литр)	200 мг	48-00
6.	Клей «Момент» столярный	140 (200мг.)	100 мг.	70-00
7.	Шурупы	0,4	24	9-60
8.	Шпон (бук, береза)	-	200 см ²	-
Стоимость затраченной электроэнергии				
9.	Электричество	4,28р. за 1 кВт		
	Точение	4,28р. за 1 кВт	4 кВт	17-12
	Сверление	4,28р. за 1 кВт	1 кВт	4-28
	Фрезерование, шлифование, пиление электролобзиком	4,28р. за 1 кВт	1 кВт	4-28
Итого:				583-20

2.7 Экологическое обоснование.

Дерево — это самый безопасный и экологически чистый материал. Поэтому именно дерево идеальный вариант для изготовления стола.

1. Стол анэ изготовлен из дерева.
2. Его изготовление - экологически чистое производство:
3. Нет выбросов загрязняющих веществ в атмосферу, почву, водоемы;
4. При выполнении работ выделяется незначительное количество вредных для здоровья человека веществ;
5. Все используемые материалы не содержат озоноразрушающих веществ.

III Заключение.

3.1 Оценка изделия

При изготовлении стола и стула были реализованы все поставленные задачи.

1. Столик изготовлен собственными руками, не требуется больших материальных затрат.
2. Материалы для изготовления столика доступны.
3. Технологические операции доступны, не требуют сложного оборудования и инструментов.
4. В процессе изготовления закрепляются знания, полученные на уроках технологии.

Анэ – традиционный трехногий круглый столик у адыгов имеет такой же вид, как в давние времена.

Себестоимость данного изделия значительно ниже аналогичных изделий промышленного производства. Мне кажется, что когда мастер работает с деревом и работа приносит удовольствие, он вкладывает в работу частичку своей души и такое изделие несёт в себе положительный энергетический заряд.

IV Список литературы.

1. А.Т. Тищенко, В.Д.Симоненко. Технология. Индустриальные технологии 5-8 класс. Учебник для учащихся общеобразовательных учреждений.Москва Издательский центр «Вентана-Граф» 2012.

2. Школа и производство: «Научно – методический журнал».

3.Интернет – ресурсы.

<https://yandex.ru>

<https://ru.wikipedia.org/wiki/>

<http://infopedia.su/2x9a0e.html>

<https://vk.com/club135948307>

<http://cheloveknauka.com/dekorativno-prikladnoe-iskusstvo-adygov>

<http://www.adyga-postpredstvo.ru>

<http://www.nacherchy.ru/>

<http://edemkavkaza.ru/enciklopediasochi/156-ane.html>

Реклама.



Если Вы почитаете традиции адыгов, ваш дом гостеприимен, у вас обязательно должен быть сделанный своими руками Анэ – традиционный трехногий круглый столик - образ дома, семьи, гостеприимства.

V Приложение

5.1 Чертежи

ПЕРЕКЛАДИНА 1

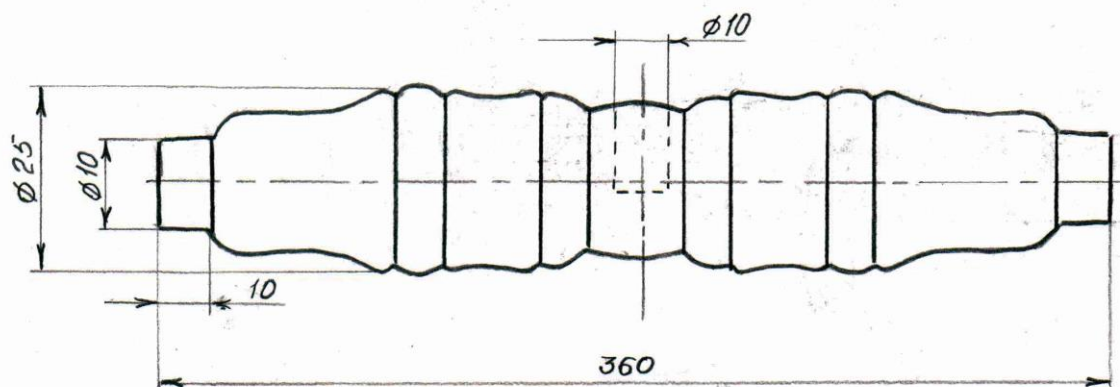

ПЕРЕКЛАДИНА 2

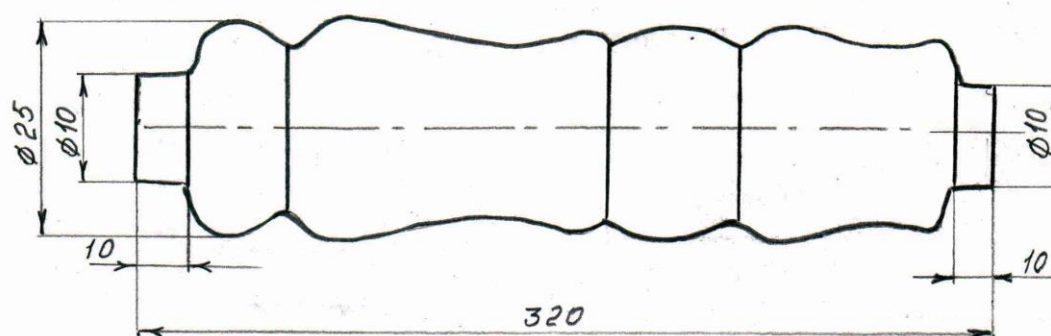

КРЕПЕЖНАЯ ДЕТАЛЬ

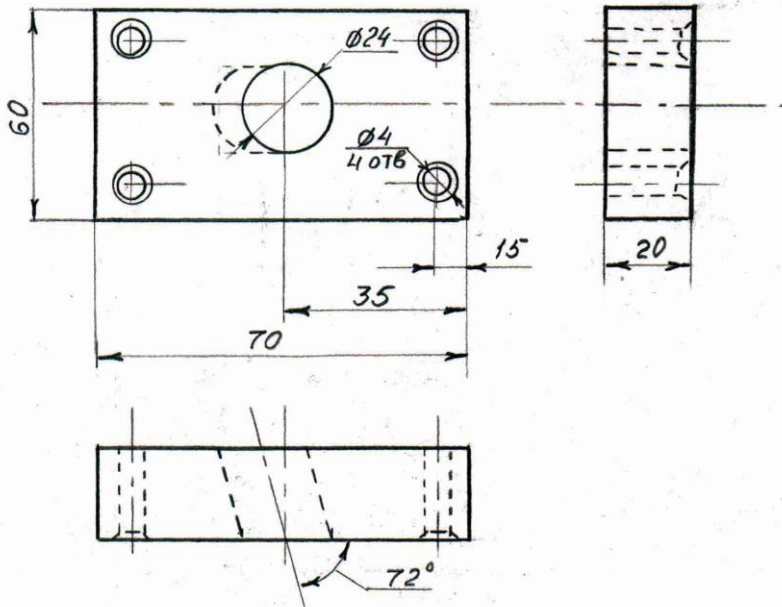

СИДЕНЬЕ СТУЛА

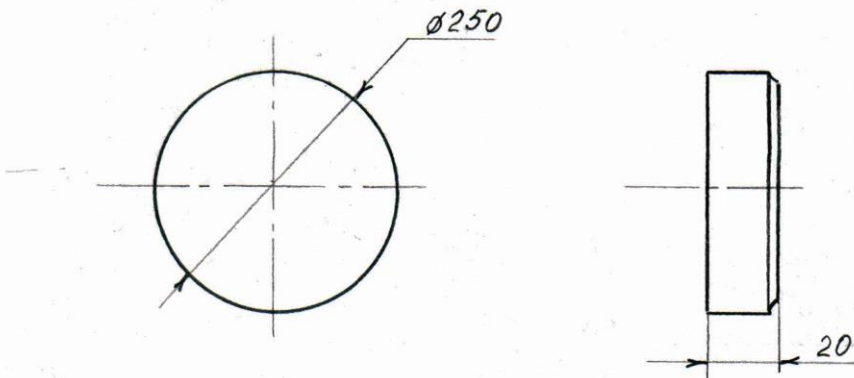

СТОЛЕШНИЦА

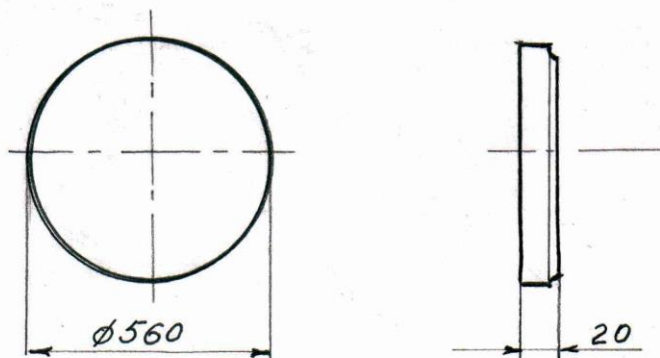

НОЖКА СТОЛА

